



SCB/X

ШНЕКОВЫЙ УВЛАЖНИТЕЛЬ ИЗ
НЕРЖАВЕЮЩЕЙ СТАЛИ



Обеспечивает равномерное поглощение воды за короткое время отволаживания при минимальном потреблении электроэнергии.

Гарантирует интенсивное увлажнение и позволяет избежать ломки зерновок.

Распределение воды в каждой зерновке - быстрое и равномерное; она проникает и усваивается полностью.

Шнековый увлажнитель пригоден также для воды с повышенным содержанием хлора.

Корпус и ротор со смесительными лопатками из нержавеющей стали; привод от моторедуктора через ременную передачу.

Датчик наличия продукта передает сигнал о прохождении продукта на электроклапан безопасности, установленный на панели регулировки.



Техническая информация

Модель	Размеры, мм												Масса, кг	
	A	B	D	E	F	G	I	N	T	U	V	Z		K
SCB 350	3277÷3289	2026	3000	410	795	150	30	60	80	114	370-390	175	30	500
SCB 500	3768÷3780	2428	3500	560	946	180		80	100	140	570	250	35	725
SCB 600	3765÷3777	2571		660	1141	220	50	108	120	170	760	300	40	865
SCB 700	3790÷3802	2693	760	1235	1141							120		170

Модель	Производительность, кг/ч		Двигатель, кВт		Объем упаковки, м³
	пшеница	кукуруза	50 Гц	60 Гц	
SCB 350	18000	15000	4*	4,6/4,8*	2,4
			5,5**	6,3/6,6**	
SCB 500	35000	30000	7,5	8,6/9	4
SCB 600	50000	42000	11	12,6/13,2	5,2
SCB 700	75000	64000	15	17,3/18	5,5

* Производительность до 7000 кг/ч (пшеницы) или 6000 кг/ч (кукуруза)

** Производительность от 7000 кг/ч до 18000 кг/ч (пшеница)

Производительность от 6000 кг/ч до 15000 кг/ч (кукуруза)

Технические характеристики машин могут претерпевать изменения без какого-либо предварительного уведомления. Данные могут не соответствовать полностью версиям, которые находятся в продаже

1 → Вход продукта

2 → Выход продукта

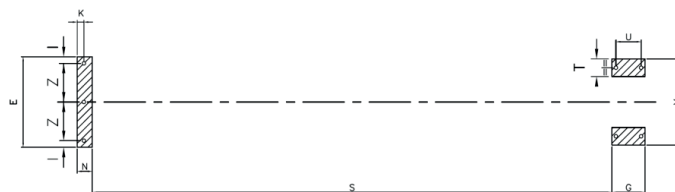
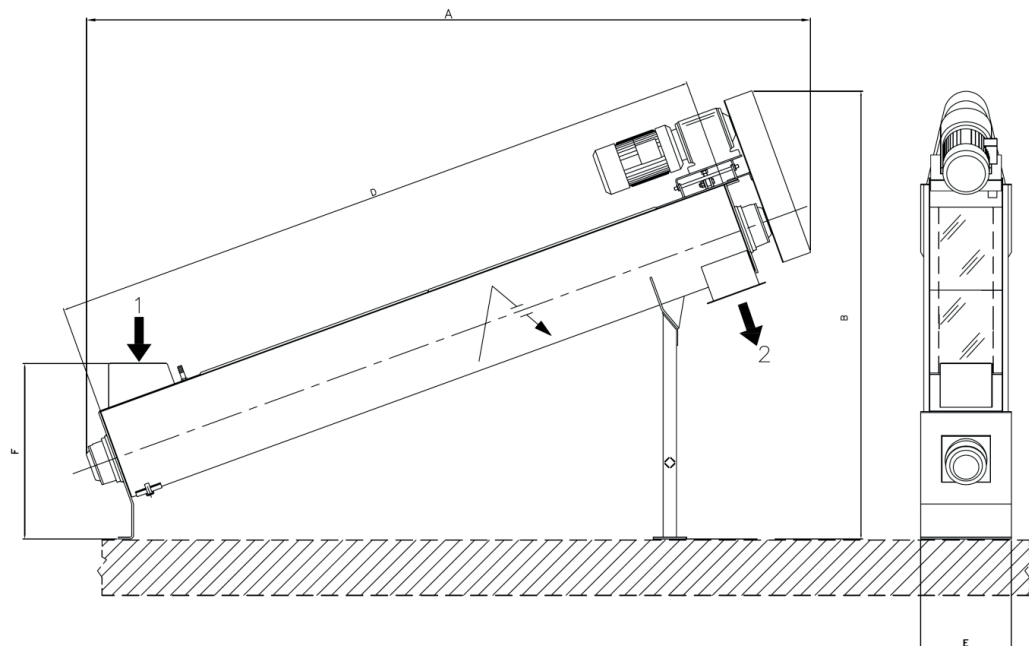

OCRIM



OCRIM S.p.A. - Ул. Массаротти, 76 - 26100 Кремона (Италия)



www.ocrim.com