



SCB/X

TORNILLO SIN FÍN DE MOJADO INTENSIVO INOX



Garantiza una absorción uniforme en tiempos de acondicionamiento breves con consumo energético mínimo.

Garantiza un acondicionamiento intensivo y evita las roturas del trigo.

La distribución del agua en cada grano es rápida y uniforme; integral su penetración y asimilación.

Adecuado también para agua con alto contenido de cloro.

Caja y rotor con paletas mezcladoras de acero inox; mando con transmisión por correa y motorreductor.

Sensor de presencia producto que mediante un sensor señala a la electroválvula de seguridad ubicada en el panel de regulación el paso del producto.



Informaciones técnicas

Modelo	Dimensiones [mm]													Masa [kg]
	A	B	D	E	F	G	I	N	T	U	V	Z	K	
SCB 350	3277+3289	2026	3000	410	795	150	30	60	80	114	370-390	175	30	500
SCB 500	3768+3780	2428		560	946	180		80	100	140	570	250	35	725
SCB 600	3765+3777	2571	3500	660	1141							300		865
SCB 700	3790+3802	2693		760	1235	220	50	108	120	170	760	330	40	970

Modelo	Capacidad [kg/h]		Potencia motor [kW]		Volumen de embalaje [m ³]
	Trigo	Maíz	50 Hz	60 Hz	
SCB 350	18000	15000	4*	4,6/4,8*	2,4
			5,5**	6,3/6,6**	
SCB 500	35000	30000	7,5	8,6/9	4
SCB 600	50000	42000	11	12,6/13,2	5,2
SCB 700	75000	64000	15	17,3/18	5,5

* Capacidad hasta 7000 kg/h (trigo) o 6000 kg/h (maíz)

**Capacidad desde 7000 kg/h hasta 18000 kg/h (trigo)

Capacidad desde 6000 kg/h hasta 15000 kg/h (maíz)

Las características técnicas de las máquinas pueden sufrir modificaciones sin ninguna obligación de aviso previo. Los datos pueden no coincidir totalmente con las versiones que se comercializan.

1 → Entrada producto

2 → Salida producto

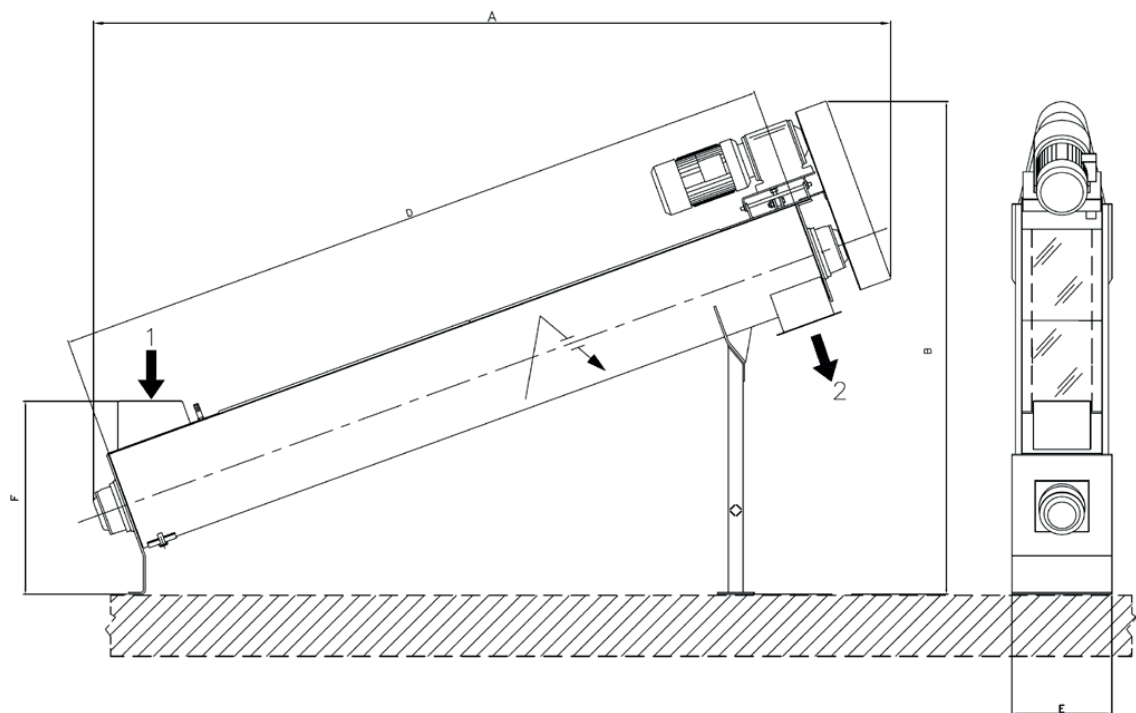

OCRIM

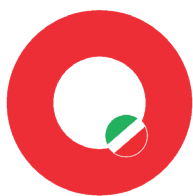

OCRIM S.p.A. - Via Massarotti, 76 - 26100 Cremona (Italy)



www.ocrim.com